

Шарнирный магнитный измерительный штатив

Серия 011

- С механической фиксирующей системой и точной установкой
- Позволяет фиксировать измерительную головку в любом положении, зафиксировав шарнирную конструкцию в необходимом положении.



011533



011358



011359



011360

№	Зажимное устройство	Сила зажима (вертикал.) [Н]	Базовый размер (ДхШхВ) [мм]	Полная высота [мм]	Рабочий радиус [мм]	Отверстие под гильзу [мм]	Резьбовой рычаг/Основн.	Масса [кг]
011533	магнитное	300	34 x 30 x 35	220	130	8	M6 x 1	0,45
011358	магнитное	750	60 x 50 x 55	310	200	8	M8 x 1,25	1,55
011359	магнитное	750	60 x 50 x 55	397	280	8	M8 x 1,25	1,85
011360	магнитное	900	75 x 50 x 55	517	400	8	M8 x 1,25	2,1

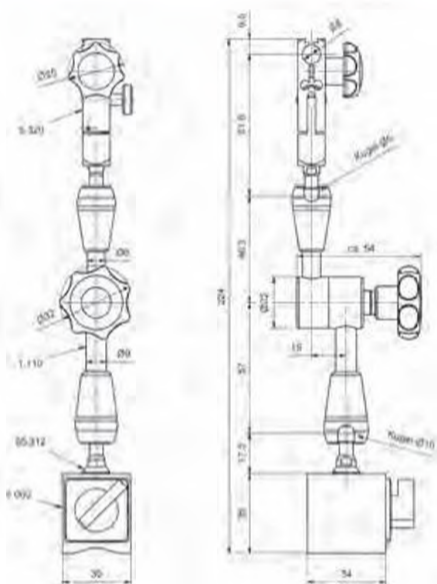

011533

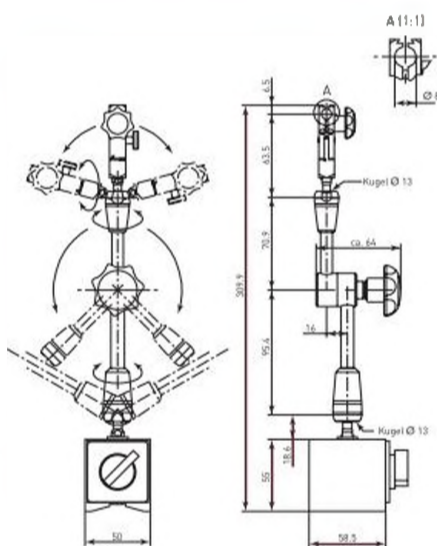

011358

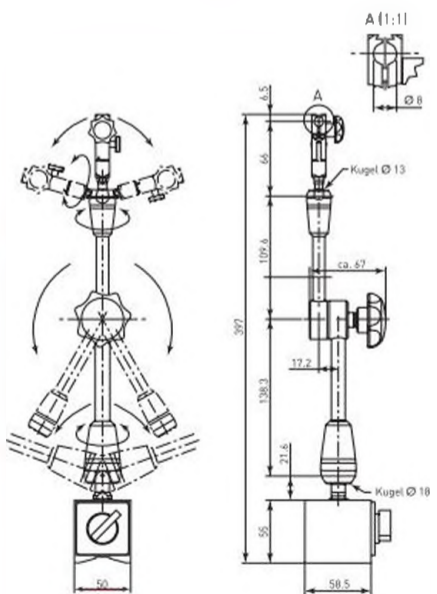

011359

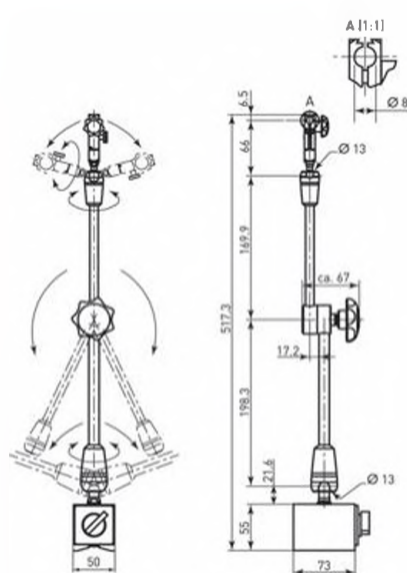

011360